

***RugDoctor***<sup>®</sup>

# PRO DEEP CARPET CLEANER

## USER MANUAL

Model Number  
**PDC-1, PDC-1R,  
PDC-1H**



### QUICK “HOW TO” VIDEOS

.....  
Visit [rugdoctor.com/support/machine](https://www.rugdoctor.com/support/machine)  
for helpful instructional videos

rugdoctor.com | 1-800-784-3628  
13079 © (Rev. A. 07/21) 2020 Rug Doctor, LLC

# ***RugDoctor***<sup>®</sup>

**F**or over 50 years, Rug Doctor has engineered powerful, professional grade deep carpet cleaning machines for the rental and consumer markets. Introducing the Rug Doctor Pro Deep Carpet Cleaner, our lightest-weight, easy-to-use commercial grade deep carpet cleaner for at-home deep cleaning.

The Pro Deep Carpet Cleaner was designed with you in mind. To help you achieve the best cleaning results, please review this quick, easy-to-navigate user manual.

**H A P P Y   C L E A N I N G !**

Rug Doctor, LLC.

P.O. 867145

Plano, Texas 75086

E-mail: [consumer.support@rugdoctor.com](mailto:consumer.support@rugdoctor.com)

Web Site: [www.rugdoctor.com](http://www.rugdoctor.com)

# MANUAL CONTENT

---

- 4** Important Safety Instructions
- 8** Your New Pro Deep Carpet Cleaner
- 9** The Rug Doctor Cleaning System
- 10** Filling the Clean Water Tank
- 11** Cleaning Your Carpet
- 12** Emptying Dirty Water Tank
- 13** Indicator Lights
- 14** Cleaning & Storing Your Machine
- 15** Troubleshooting
- 16** Warranty
- 18** Registration & Key Tips

# IMPORTANT SAFETY INSTRUCTIONS

**USER MUST READ AND UNDERSTAND ALL INSTRUCTIONS BEFORE USING THIS MACHINE.**

When using a machine, basic precautions should always be followed, including the following:



## **WARNING TO REDUCE RISK OF FIRE, ELECTRIC SHOCK OR INJURY:**

- › For indoor, household use only. Not for use outdoors.
- › Use the machine only as described in this guide and user manual. Use only Rug Doctor's recommended attachments and cleaning solutions.
- › **DO NOT** leave machine unattended when plugged in or while powered on. Unplug the machine when not in use and before cleaning or servicing.
- › Use only Rug Doctor® or Floor Doctor® cleaning products intended for use with this machine. See the cleaning product section of this manual.
- › **DO NOT** use if you are under the influence of alcohol or drugs.
- › **DO NOT** immerse. Only use machine on surfaces moistened by the cleaning process.
- › **DO NOT** submerge machine, expose to rain, outdoor sun, place machine in standing water, or try to clear flooded areas with machine.
- › **DO NOT** leave or store machine outdoors. Always keep and store machine indoors in a safe, dry location. Keep machine away from heated surfaces and extreme temperature.
- › **DO NOT** use or expose machine to any improper setting or environment such as a construction setting.
- › Use caution when using hot tap water. **DO NOT** boil or microwave water to be used in this machine.
- › **DO NOT** use machine as a vacuum.
- › This machine is designed to clean normally soiled carpets in one (1) cleaning passes, except Berber multi-level or looped carpets.
- › **DO NOT** use more than two (2) cleaning passes on any area of carpet as over-wetting and damage may result which could include permanent staining of carpet.
- › **DO NOT** allow the machine to run dry. When the solution tank runs out, stop using and follow directions to refill.
- › **DO NOT** allow this machine to be used as a toy. Close attention and adult supervision is necessary when used by or near children or animals. This machine is not intended to be used by children under the age of 18.
- › **DO NOT** allow children or pets to place their body parts in or near openings or moving parts.
- › **DO NOT** use with a damaged cord, plug or attachment. If this machine or any associated attachment is not working as it should, has been dropped, damaged, left outdoors, used in an improper manner or environment, rained on or dropped in water or other liquid, stop using immediately and return to your rental location or service center and immediately notify Rug Doctor at (800) 784-3628. **DO NOT** attempt to repair a damaged or broken machine under any circumstances.
- › **DO NOT** pull by the cord, carry by the cord, use the cord as a handle, close a door on the cord, or pull the cord around sharp edges or corners. **DO NOT** run machine over cord. Keep cord away from heated surfaces.
- › **DO NOT** unplug by pulling on the cord. Unplug by pulling on the plug.
- › **DO NOT** abuse the cord. NEVER use the cord for carrying, pulling, or unplugging the machine.
- › **DO NOT** modify earthed plug.
- › **DO NOT** handle the plug or use this machine with wet or sweaty hands.
- › **DO NOT** put any objects into the opening. **DO NOT** use the machine if any opening is blocked. Keep openings free of dust, lint, hair and anything that could reduce airflow.
- › Keep hair, loose clothing, fingers and all parts of the body away from openings and moving parts.
- › Turn off all controls before unplugging.
- › Use extra care when cleaning on stairs.
- › **DO NOT** use to pick up flammable or combustible materials or liquids such as gasoline or certain paints.
- › **DO NOT** use in areas where they may be present.
- › **DO NOT** use to pick up anything that is burning or smoking, such as cigarettes, matches or hot ashes.
- › **DO NOT** pick up hard or sharp objects such as glass, nails, screws, coins, etc.
- › **DO NOT** place in or pick up anything with this machine that is a toxic material, such as bleach, ammonia, toilet bowl cleaners or drain cleaners.

- › **DO NOT** clean over floor electrical outlets.
- › **DO NOT** use an extension cord. Failure to follow this instruction may expose the user to the possibility of electric shock, personal loss, or injury and/or death.
- › The attachments hose contains electric wires. **DO NOT** use or repair a damaged hose. **DO NOT** use when the hose is cut or punctured. Avoid picking up sharp objects.
- › The upholstery tool and attachment hose are to be used only for indoor household cleaning applications using only manufacturer's recommended cleaning solutions.
- › Examine the attachment hose and upholstery tool periodically for visible deterioration, such as abrasions, cracks, splits and the like.
- › Always wear rubber-soled shoes when cleaning.
- › Always ensure float is properly installed before any wet pick-up operation.
- › **DO NOT** use machine without the upper (white) tank in place on the Mighty Pro, X3 or Wide Track model or the cap/lid in place on the Pro Deep or Portable machine.
- › **DO NOT** use machine if the filter in the dome is not in place on the Mighty Pro, X3 or Wide Track model. **DO NOT** use if the filter is not installed in the tank on the Pro Deep or Portable machine.
- › **DO NOT** use or place machine on or near wood, laminate, or natural fiber floors.
- › **DO NOT** use or place machine on or near natural fiber, silk, wool, sisal, jute, hand-loomed, or braided carpets and rugs.
- › **DO NOT** use machine to clean the following fabrics: silk, Haitian cotton, velour, velvet, corduroy, leather, fabrics with cleaning code S or X, or any non-colorfast fabrics.
- › **DO NOT** use bleach, dye, laundry detergents, cleaning powders, harsh solvents, chemicals, or any non-Rug Doctor products with machine as permanent damage to your property may result.
- › Always turn off this machine before connecting or disconnecting either hose or solution hose.
- › Use only as described in this manual. Use only manufacturer's recommended attachments.
- › **DO NOT** operate without tanks or in any manner inconsistent with the above warnings or the operating instructions included in this operations guide.
- › Product contains chemicals known to the state of California to cause cancer, birth defects and other reproductive harm.
- › Connect to properly grounded outlet only. See "Grounding Instructions."



## **WARNING MACHINE MAY CONTAIN WATER**

**For best cleaning results and to avoid the risk of permanent damage to property, carpets, floors and furniture, please follow the below listed warnings:**

- › Always read and follow your carpet or upholstery manufacturer's recommended cleaning instructions before using machine.
- › Use extra care when cleaning on stairs.
- › Machine is designed to clean normally soiled carpets in one (1) cleaning pass. Two (2) passes can be used for heavily soiled carpets but not on Berber, multi-level, or looped carpets. Do not use more than two (2) cleaning passes on any area or carpet. Failure to follow this instruction may result in over-wetting and permanent staining of carpet. If carpets are not sufficiently clean, allow to dry completely and clean again using only one (1) pass.
- › **DO NOT** leave water in clean or dirty water tank when not in use. Immediately empty clean and dirty water tank after each use.
- › **DO NOT** use or place machine on or near wood, laminate, or natural fiber floors.
- › **DO NOT** use or place machine on or near natural fiber, silk, wool, sisal, jute, hand-loomed, or braided carpets or rugs.
- › **DO NOT** use machine to clean the following fabrics: silk, Haitian cotton, velour, velvet, corduroy, leather, fabrics with cleaning code S or X, or any non-colorfast fabrics.
- › **DO NOT** use bleach, dye, laundry detergents, cleaning powders, harsh solvents, chemicals, or any non-Rug Doctor products with machine as permanent damage to your property may result.
- › When cleaning upholstery or furniture, make sure the black rocker switch on top of machine housing is set to "upholstery/hand tool." If this switch is set to "carpet," damage may result.
- › Failure to follow the foregoing instructions may expose the user to electric shock, personal injury and/or death.



## FLOAT WARNING WHEN EMPTYING DIRTY WATER

Always exercise caution when emptying the dirty water tank. The dirty water tank should only be emptied in a toilet or safely outside. It is possible for the float and cage located within the dirty water tank to become dislodged during use and while disposing of water. Always pour water out slowly to ensure both float and cage remain inside the tank. Never “dump” out dirty water. Failure to follow these instructions can result in the float and cage becoming lodged in toilets, sinks, and the like. Rug Doctor is not responsible for any damages caused to toilets, sinks, and the like resulting from failure to follow these instructions.



## WARNING

Improper connection of equipment-grounding conductor can result in a risk of electric shock. Check with a qualified electrician or service person if you are in doubt as to whether the outlet is properly grounded. Do not modify the plug provided with the machine—If it will not fit the outlet, have a proper outlet installed by a qualified electrician. This machine is for use on a nominal 120-volt circuit and has a grounded plug that looks like the plug illustrated in Figure A. Make sure that the machine is connected to an outlet having the same configuration as the plug. No adapter should be used with this machine.

### GROUNDING INSTRUCTIONS

This machine must be grounded. If it should malfunction or breakdown, grounding provides a path of least resistance for electric current to reduce the risk of electric shock. This machine is equipped with a cord having an equipment grounding conductor and grounding plug. The plug must be inserted into an appropriate outlet that is properly installed and grounded in accordance with all local codes and ordinances.

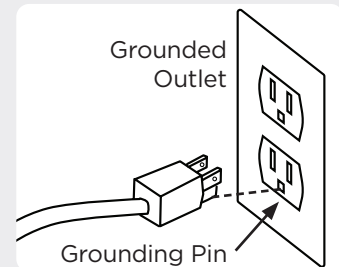

## CLEANING WITH YOUR RUG DOCTOR MACHINE AND PRODUCTS

Read all instructions completely before you begin. To assure proper results, test carpets and upholstery for colorfastness. Wet an inconspicuous area with a small amount of cleaner.

After 1-2 minutes, blot with a white paper towel and check for color transfer. Follow these additional guidelines when cleaning with your Rug Doctor machine:

- › Rug Doctor machines and Rug Doctor cleaning products are safe for most carpets. However, you risk damage to carpets and hard floor surfaces not intended for water extraction method cleaning. **DO NOT** use the Rug Doctor machine or cleaning products on natural fiber oriental rugs (silk or wool), hand-loomed wool rugs, braided rugs, sisal or jute carpets, hardwood or laminate flooring. Some stains require professional treatment. Use cool water when cleaning wool, wool blends or delicate fibers.

- › Rug Doctor machines and Rug Doctor cleaning products are safe for many fabrics, even delicate fibers. However, you risk damage to fabrics not intended for water extraction method cleaning. **DO NOT** use Rug Doctor machines or products to clean fabric with cleaning codes S or X, silk, Haitian cotton, velour, brushed corduroy, leather or non- colorfast fabrics, mattresses or mattress toppers made with memory foam, foam or goose down. Some stains require professional treatment. Use cool water when cleaning wool, wool blends or delicate fibers.
- › The machine was designed for use on carpet and upholstery applications in accordance with the instructions and recommendations in this manual. If you use the Rug Doctor machine to clean surfaces other than carpet and upholstery, such as hard surface floors, use only Rug Doctor recommended products. Rug Doctor Oxy Carpet Cleaner can be safely and effectively used for either carpeting or water-safe hard surface floor coverings.
- › **DO NOT** put bleach, dye or products other than Rug Doctor cleaners in this machine. Use of inappropriate products may cause this machine to malfunction and may result in carpet or machine damage.
- › Foam should never be ingested through the dome filter. Damage to the carpet and/or vacuum motor could result.
- › Use only Rug Doctor® cleaning products intended for use with this appliance to reduce the risk of fire and electric shock due to internal component damage.
- › Avoid picking up hard or sharp objects with the carpet cleaning machine. These objects may damage the machine.
- › **DO NOT** use the machine for dry vacuuming because this machine does not have a fine dust filter. Dry vacuuming damages the vacuum motor.
- › **DO NOT** use the machine to vacuum large quantities of liquid, such as a flooded basement or a large spill. This machine is not equipped with an automatic overflow shutoff.
- › To avoid damage, do not place the machine or hand tool on hardwood or laminate flooring or allow any solution or overspray to contact such flooring.
- › To avoid pump damage, do not continue to press the spray (pump) switch when the solution tank is empty.
- › **Read instructions carefully. Rug Doctor, LLC is not responsible for damage due to misuse of this machine.**

## CARPET CLEANING TIPS FOR BEST RESULTS

- › Treating difficult spots: Rug Doctor Machines are designed to deep clean and extract in one cleaning pass. Your best choice for cleaning difficult spots, stains or traffic areas is to use Rug Doctor’s specialty products.
- › Avoid over-wetting your carpet. Do not go over a heavily soiled spot more than 2 times. Berber, Multi-Level or Looped carpets retain more liquid. For these types of carpets, DO NOT repeat cleaning passes. If additional cleaning is desired, allow carpets to dry before attempting to reclean heavily soiled areas. Because they retain more liquid, Berber carpets that are overwet can experience “wick up” of soils or spills very deeply embedded in the carpet or backing. If you experience this problem, allow area to dry completely then clean again using single, quick passes (1-2 feet per second).
- › Cleaning Berber carpet: You can use your Rug Doctor machine to clean Berber carpet. For best results, make only one pass while depressing the thumb switch to release solution. Make a second pass over the same area without pressing the switch so that you are only vacuuming the liquid. Make sure the vacuum slot at the front bottom edge of the machine is snug against the carpet.
- › Overlap passes slightly to cover all areas. IMPORTANT: When pressing the red button, keep machine moving so vibrating brush does not agitate in one place.
- › Liquid recovery. You should recover 70 - 80% of the liquid used depending on your carpet type. With Berber carpet, you may recover a little less liquid.
- › Avoid excessive foam in the recovery tank, which can be expelled through the machine and may affect your carpet. If foaming occurs, turn off the machine and empty the upper white tank if it is full.
- › If you replace furniture before the carpet is completely dry, place aluminum foil under furniture legs to prevent stains. Leave aluminum foil under furniture legs until carpet is completely dry.
- › For faster drying, ventilate area. Open doors and windows. Place fans pointed downward on carpet. Turn on heat in damp or cold weather. Turn on air conditioner in humid or hot weather. This is highly recommended when cleaning Berber carpets.

---

# SAVE THESE INSTRUCTIONS FOR FUTURE USE

---



Your New **RugDoctor**<sup>®</sup>  
**PRO DEEP CARPET CLEANER**



- 1. Soap & Scrub Solution Button
- 2. Brush Jam Indicator Light
- 3. Solution Empty Indicator Light
- 4. Fold Handle Release Button
- 5. Easy Lift Tank Caddy Handle
- 6. Vacuum Hose Port

- 7. Dirty Water Tank
- 8. Lower Carry Handle
- 9. Solution Hose Port
- 10. Main Handle
- 11. Power Button (Carpet/Off/Tool)

- 12. Rotating Cord Wrap
- 13. Easy Measure Solution Pour Cap
- 14. Clean Water Tank
- 15. Easy Lift Caddy Locks
- 16. Removable Brush Roll



# THE RUG DOCTOR CLEANING SYSTEM



## Certified by the Experts

The **Carpet & Rug Institute Platinum Rated** Pro Deep Carpet Cleaner is engineered for peak, deep cleaning performance. Paired with our Rug Doctor Professional cleaning formulas, the Pro Deep Carpet Cleaner system delivers professional grade results and does not void your carpet warranty.

**RugDoctor**

## Clean with the power of the Pro's

At Rug Doctor, we dedicate our lives to getting dirty, so you can get your home cleaner. We develop carpet cleaning machines and solutions that are easy to use and have power comparable to the pros at a fraction of the cost. Rug Doctor Professional formulas are scientifically formulated with 3x Action to deep clean, deodorize and protect soft surfaces. Our Extensive line of cleaning formulas for deep cleaning and spot cleaning carpet, area rugs, upholstery, pet areas, car interiors and more. Use with Rug Doctor upright and spot cleaning machines for professional results.



## Oxy Deep Carpet Cleaner

Triple-action Oxy formula deep **cleans, deodorizes, and protects** carpet against future spills and stains. Oxygen-activated cleaning boosters to remove ground-in dirt, grime, and deodorizes to thoroughly deep clean, brighten, and renew soft surfaces. SpotBlok technology repels dirt and grime after deep cleaning to keep carpets and soft surfaces cleaner longer. Safe for use around kids and pets when used as directed; formulated for use in ALL upright deep carpet cleaning machines.



## Pet Deep Carpet Cleaner

Triple-action formula **cleans, deodorizes and deters pets from remarking**. Scientifically engineered with Pro-Enzymatic technology to eliminate stains, and odors from pet accidents from urine, feces, drool, vomit blood, and everyday stains from dirt, grime, grass and more. Patented odor neutralizers deodorize and discourage pets from remarking. SpotBlok technology prevents pet future pet accidents from setting in and keep soft surfaces cleaner longer. Safe for use around kids and pets when used as directed; formulated for use in ALL upright deep carpet cleaning machines.



## Spot & Upholstery

Triple-action formula for upholstery tool attachment or portable spot cleaners deep **cleans, deodorizes, and protects** upholstery and soft surfaces. Scientifically formulated to remove stains from coffee, soda, wine, juice, food grease, mud, and more. Great for use on upholstery, area rugs, stairs, mattresses, pet beds, car interiors and other soft surfaces.

**Always use RUG DOCTOR cleaning solutions.**

Other cleaning solutions may harm the machine and void the machine and carpet warranties.

How to Use:

# FILLING THE CLEAN WATER TANK

1

## Locate the Clean Water Tank

The **Clean Water Tank** is the tank located on the back of the machine.



2

## Access the Clean Water Tank

Push the Clean Water Tank Release Button and pull the tank in an outward motion to release tank.



3

## Fill the Clean Water Tank

Unscrew the Easy Measure Solution Pour Cap from the Clean Water Tank.

Fill the Clean Water Tank with **HOT** tap water until it reaches the fill line.

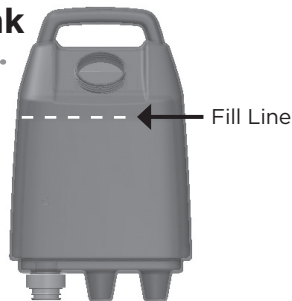

## REMEMBER

**Always use RUG DOCTOR deep cleaning solutions.**

Other cleaning solutions may harm the machine and void the machine and carpet warranties.

4

## Adding Rug Doctor Cleaning Solution

Follow the directions on the back of the Rug Doctor cleaning solution and fill the Easy Measure Solution Pour Cap with the recommended ounces of solution.

Clean water tank holds **1.5 gallons** of water.

Tightly screw the Easy Measure Solution Pour Cap onto the tank.

Pour Cap →



5

## Now You're Ready to Clean

Securely place the full Clean Water Tank back onto the machine. You will hear a click sound when the tank has locked into place.

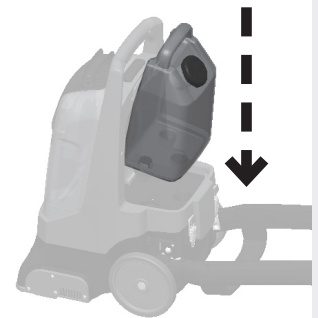

How to Use:

# CLEANING YOUR CARPET

**IMPORTANT CLEANING TIP:** Vacuum area with a dry vacuum cleaner thoroughly before deep cleaning

1

## Plug in the Machine

Insert plug into a properly grounded outlet.

**CAUTION**  
Before plugging machine in check the Power Button to make sure it is in the “off” position.



2

## Position the Machine

Firmly pull back the Main Handle to release the handle into the cleaning position.



3

## Turn on the Machine

Press the red Power Button located on the Main Handle to Carpet position.

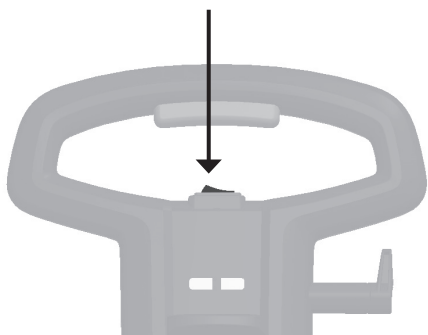

4

## Cleaning Your Carpets

Press the **Soap & Scrub Solution Button** to apply solution while making 2 slow wet passes (1 forward and 1 backward) over each area.

Release the Soap & Scrub Button.

Make 2 slow dry passes (1 forward and 1 backward) to suck up the dirty solution (Do not hold down the Soap & Scrub Solution Button for this step).



How to Use:

# EMPTYING DIRTY WATER TANK

1

## Locate the Dirty Water Tank

The **Dirty Water tank** is the tank located on the front of the machine.



### CAUTION

Check the Power Button to make sure the machine is in the “off” position.

2

## Release the Dirty Water Tank

Push the **Dirty Water Tank Release Button** and **pull** the tank in an outward motion to release tank.



3

## Remove Dirty Water

**Unscrew** the Wide Opening Lid on the back of the tank and pour out the dirty water.



**NOTE: DO NOT** pour into sink or tub. Dirty water should be poured into toilet or outside.

4

## Secure Dirty Water Tank

**Rinse out** the Dirty Water Tank with warm water and screw lid back on tank.

Securely place the Dirty Water Tank back onto the machine. You will hear a click sound when the tank has locked into place.

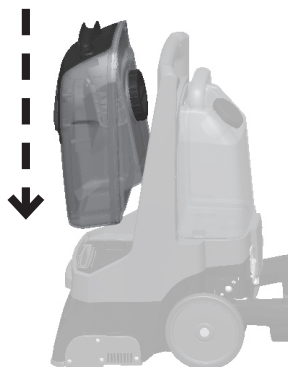

## EASY LIFT CADDY



### Remove the Easy Lift Caddy

Lower the Main Handle. Release both Easy Lift Caddy Locks on the back of the machine. The Easy Lift Caddy may be used to transport both tanks for easy filling and emptying of tanks.



### Replace the Easy Lift Caddy

Place the front end of the Easy Lift Caddy back onto the machine, making sure that latches (on the front end of the Easy Lift Caddy) engage with the holes in the machine base.

Lower the back of the Caddy to sit on the machine base, and secure with the Easy Lift Caddy Locks.

# INDICATOR LIGHTS

The Pro Deep Carpet Cleaner is equipped with a helpful indicator light system designed to quickly alert you of issues while cleaning. The Pro Deep Carpet Cleaner has exclusive “Brush Jam” and “Solution Empty” Indicator Lights.

The **Brush Jam Indicator Light** is triggered when every-day items (such as socks, small toys etc.) become lodged in the Brush Roll, jamming and preventing the Brush Roll from spinning. When the machine detects a jam, the brush motor will shut off and the Brush Jam Indicator Light will illuminate. The Brush Jam Indicator Light system protects the machine and prevents belt burn-out.

## Removing Brush Roll Jam

1

### Illuminated Indicator Light

The Brush Jam Indicator Light will illuminate if the machine detects a Brush Roll jam.

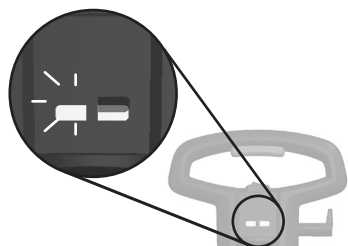

2

### Access the Brush Roll

Turn off the machine and unplug the machine from the power outlet.

Remove water tanks.

Gently position the machine on its back to access the Brush Roll.



3

### Remove the Jam

Gently remove jammed item from the Brush Roll.

Once jammed item is removed, place the machine upright, replace both tanks, plug in machine and press Power Button to Carpet mode to continue cleaning.

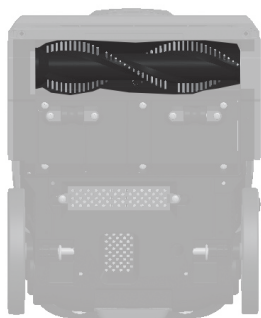

The **Solution Empty Indicator Light** is triggered when the water level in the Clean Water Tank is depleted. The Solution Empty Indicator Light system protects the machine and prevents pump burn-out from the machine running dry.

## Refilling Cleaning Solution

1

### Illuminated Indicator Light

The Solution Empty Indicator Light will illuminate if the machine detects the Clean Water Tank is empty.

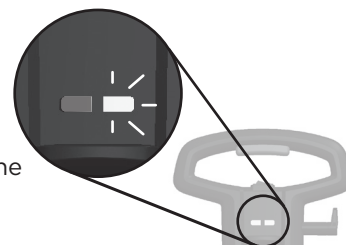

2

### Add Cleaning Solution & Water

Fill the tank with HOT tap water until it reaches the fill line and add Rug Doctor cleaning solution (follow instructions on cleaning solution bottle).

See full instructions on page 8.

Tightly screw the cap back onto the tank.



3

### Now You're Ready to Clean!

Place the full Clean Water Tank back onto the machine. You will hear a click sound when the tank has locked into place.

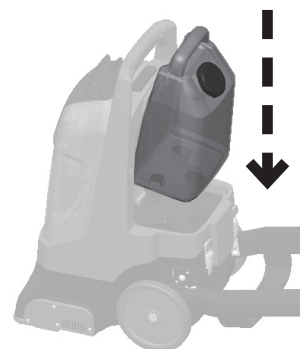

# CLEANING AND STORING MACHINE

1

## Clean & Rinse Water Tanks

**Press Dirty Water Tank and Clean Water Tank Release Buttons** and **pull** tanks outward.

Carry tanks to the sink and rinse both tanks out with warm water.

Allow tanks to dry thoroughly to prevent odor when stored.

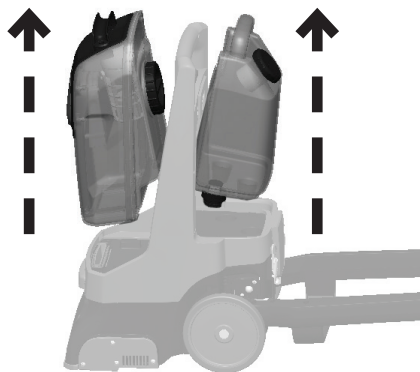

2

## Secure Water Tanks

After rinsing and drying both tanks, place both tanks onto machine and lock in place.

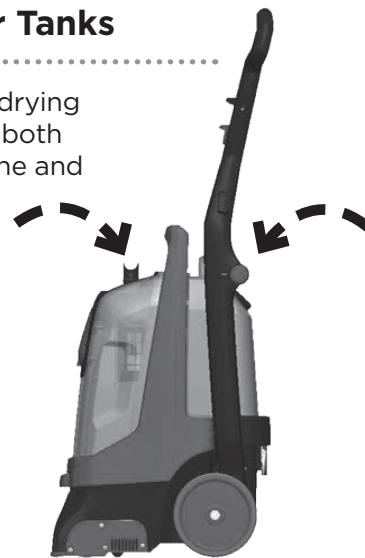

3

## Wrap the Cord

**Wrap** the cord around the **Rotating Cord Wrap**.

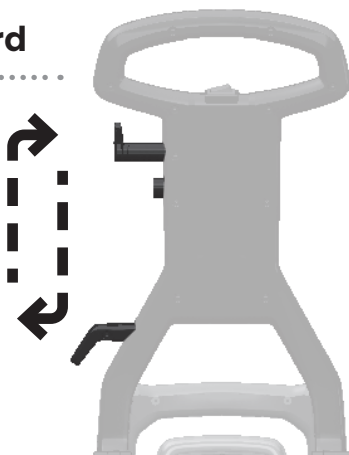

4

## Fold Handle

**Pull up** the **Fold Handle Release button** to fold down handle for easy and quick storage.

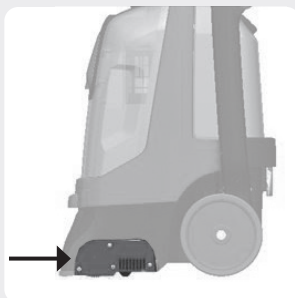

## REMOVEABLE BRUSH ROLL

1. Turn off machine and unplug the machine from the power outlet.
2. Remove tanks.
3. Place machine on the side to allow access to Brush Roll access panel.
4. Remove four screws located on the brush roll panel.
5. Lift Brush Roll through side of machine.
6. Insert and slide in clean Brush Roll.
7. Replace Brush Roll access panel and secure with screws.
8. Place machine upright and replace tanks.



# TROUBLESHOOTING

The following Troubleshooting guide is provided to help you resolve issues that may arise with common usage of the machine.

PROBLEM	POSSIBLE REASON	HOW TO FIX
No Power	<ul style="list-style-type: none"> <li>› Power cord not plugged in</li> <li>› Power Button not turned on</li> </ul>	<ul style="list-style-type: none"> <li>› Plug power cord into wall outlet</li> <li>› Push Power Button to Carpet or Tool depending on need</li> </ul>
Pulling handle back lifts front of machine	<ul style="list-style-type: none"> <li>› Handle is in locked position</li> </ul>	<ul style="list-style-type: none"> <li>› While pressing Easy Lift Tank Caddy down, pull straight back on the Main Handle to release Main Handle into cleaning position</li> </ul>
No / Low Spray	<ul style="list-style-type: none"> <li>› Not pressing Soap &amp; Scrub Solution Button</li> <li>› Clean Water Tank is empty or low</li> <li>› Clean Water Tank is not seated or installed correctly</li> <li>› Power Button is in the incorrect position</li> <li>› Valve of Clean Water Tank is clogged</li> </ul>	<ul style="list-style-type: none"> <li>› Press and hold Soap &amp; Scrub Solution Button</li> <li>› Fill Clean Water Tank with water and solution</li> <li>› Lift up Clean Water Tank, and place back into position. Tank should click into place when positioned properly</li> <li>› Verify that the Power button is in the correct position depending on usage</li> <li>› Remove valve from bottom of Clean Water Tank. Clean with warm soapy water and replace</li> </ul>
No / Low Suction	<ul style="list-style-type: none"> <li>› Dirty Water Tank is full</li> <li>› Dirty Water Tank is not seated / installed correctly</li> <li>› Easy Lift Caddy is not installed correctly</li> <li>› Power Button is in the incorrect position</li> <li>› Vacuum Hose Port on the Dirty Water Tank is not fully sealed</li> </ul>	<ul style="list-style-type: none"> <li>› Empty Dirty Water Tank and replace empty tank when finished</li> <li>› Lift up Dirty Water Tank and place back into position</li> <li>› Please refer to page 10, Easy Lift Caddy section, to re-install the Easy Lift Caddy.</li> <li>› Double check the Power Button, and ensure it is on the desired mode (Carpet is for carpet cleaning; Tool is for powered, optional accessories)</li> <li>› Press the black flap into the Vacuum Hose Port tightly</li> </ul>
Rotating Brush Roll Doesn't Rotate	<ul style="list-style-type: none"> <li>› Not Pressing Soap and Scrub Solution Button</li> <li>› Machine is not the Carpet mode</li> <li>› If something is lodged in the Brush Roll, Brush Roll will stop rotating and Brush Jam Indicator Light will turn on</li> </ul>	<ul style="list-style-type: none"> <li>› Press Soap and Scrub Solution Button on Handle</li> <li>› Push Power Button to Carpet</li> <li>› Turn machine off and unplug power cord from outlet. Check that there is nothing stopping the Brush Roll from rotating. When the Brush Roll jam has been cleared, plug in the machine and turn the machine on to reset the Brush Roll</li> </ul>

If you are not able to resolve or have other questions, **call the customer service hotline at 1-800-784-3628.**



# WARRANTY INFORMATION

## Warranty

Rug Doctor® carpet cleaning machines have been manufactured, tested, and inspected in accordance with Rug Doctor's high standards of quality. The Rug Doctor Pro Deep Carpet Cleaner ("Machine") is backed by a one (1) year limited warranty ("Warranty").

## One Year Limited Consumer Warranty

Rug Doctor gives you, the original purchaser, who retains proof of purchase from Rug Doctor or an authorized Rug Doctor Dealer, this limited Warranty for your Machine acquired for normal household use (rental use is excluded). You are responsible for notifying Rug Doctor within thirty (30) days of original purchase if any parts or components are missing on your Machine. The purchase receipt showing the date, price, and item of purchase is the initial document of proof of purchase, and it determines the validity of your Warranty. To ensure that your Warranty is successfully processed, please retain your original purchase receipt and mail in the Warranty card that was provided with your new Machine. You may also complete Warranty registration on our website at [www.rugdoctor.com](http://www.rugdoctor.com). You are responsible for registering your Machine, either by mailing in your Warranty card or registering through our website, within 30 days of purchase.

## WHAT DOES THIS WARRANTY COVER / HOW LONG DOES THE WARRANTY LAST?

Rug Doctor will, for the original purchaser, repair or replace any part that is defective in material or workmanship for your Machine within the Warranty period listed above within one (1) year or purchase date; one (1) year on outer housing parts.

## WHAT THE WARRANTY DOES NOT COVER

The following exclusions apply for Machine and part(s) failures due to: 1) normal wear and tear, accident, other casualty, neglect, improper maintenance; improper use, unauthorized setting; 2) Machine alterations; 3) abuse or misuse of the Machine, including use not in accordance with the "User's Guide;" 4) Machines that have not been assembled, used, or maintained in accordance with the operating instructions; 5) defects or damage caused by service or parts provided by non-authorized Rug Doctor dealer; 6) normal maintenance, such as the removal of clogs or cleaning brush rollers; 7) damage caused by external sources, such as liquids, hot materials, weather or proximity to heat. Rug Doctor does not warranty any individual parts for the Machine for consumer purchase. All individual Machine parts are excluded from the Warranty. This Warranty does not provide for a refund of the purchase price. For best operating efficiency and cleaning use of Rug Doctor products is recommended. Use of the Machine for rental voids the Warranty and is not permitted under Federal Law (see "UNAUTHORIZED USE" statement below). Rug Doctor is not liable for any consequential or incidental damages of any nature involving the purchase/use of your Machine. In no event shall Rug Doctor's liability exceed the purchase price of the Machine. Some states do not allow the exclusion or limitation of incidental or consequential damages, so the above limitations or exclusion may not apply to you. ALL OTHER WARRANTIES WHETHER ORAL OR WRITTEN ARE EXPRESSLY DISCLAIMED. THE IMPLIED WARRANTIES OF MERCHANTABILITY, AND FITNESS FOR A PARTICULAR PURPOSE, WHICH MAY ARISE BY OPERATION OF LAW, ARE LIMITED TO FIVE (5) YEARS FROM THE PROVEN DATE OF PURCHASE UNLESS APPLICABLE STATE LAW PROVIDES OTHERWISE.

## EXPENSES

If a Machine is returned to a Warranty center for repair within thirty (30) days of original purchase, Rug Doctor pays the freight charges both to the Warranty center and back to you. Thereafter, you may be directed to take the Machine to a local repair center or required to ship the Machine to a Rug Doctor Warranty center should additional repairs be required during the Warranty period. During the Warranty period, but after the initial thirty (30) days, you will be responsible to pay any freight charges for shipment to the Warranty center for repairs. Rug Doctor will pay the freight charges to return your Machine to you. If Rug Doctor determines that a Machine is unable to be repaired, Rug Doctor reserves the right to elect to replace the Machine with a refurbished or a used one of the same model. The original Warranty period will remain in place for any replacement Machine; the Warranty will not start over.

## HOW STATE LAWS APPLY

This Warranty gives you specific legal rights. You may also have other rights that vary from state to state.

## HOW DO I GET SERVICE UNDER THIS WARRANTY?

To obtain Warranty assistance, please call 1-800-RUG DOCTOR (1-800-784-3628), or email [consumer.support@rugdoctor.com](mailto:consumer.support@rugdoctor.com). Rug Doctor will need the following information in order to assist you: your name, address and telephone number, product model and serial number and proof of purchase showing date and place of purchase. Please explain the nature of the problem. Rug Doctor will review all the facts involved and advise you as to recommended procedure. We recommend you keep the original carton and packing materials. Rug Doctor does not provide any boxes or packing materials.

## UNAUTHORIZED USE

Use of this Machine with Rug Doctor Trademarks for rental purposes is UNAUTHORIZED and is in violation of U.S.C. Section 1114(I) and 15 U.S.C. Section 1125(a).

## ONE (1) YEAR LIMITED COMMERCIAL WARRANTY

All of the Warranty terms as expressed above shall apply in all respects, for the original United States purchaser of a Rug Doctor Pro Deep carpet cleaning Machine, who purchases/uses the Machine commercially (not in household use), except the Warranty period for the defects in material or workmanship as well as housing parts for commercial use Machine shall be one (1) year. You can register your Rug Doctor Machine at [www.rugdoctor.com](http://www.rugdoctor.com).

## SERVICING YOUR MACHINE

**Note:** You must keep your original sales receipt. It provides proof of date of purchase in the event of a warranty claim.

### If your Rug Doctor Pro Deep Carpet Cleaner should require service:

Contact Rug Doctor Consumer Service line if you need information about repairs or replacement parts or if you have questions about your warranty.

### RUG DOCTOR CONSUMER SERVICE CONTACT INFORMATION:

WEBSITE: [www.rugdoctor.com/customer-support](http://www.rugdoctor.com/customer-support)

EMAIL: [consumer.support@rugdoctor.com](mailto:consumer.support@rugdoctor.com)

PHONE: 1-800-784-3628



### PLEASE DO NOT RETURN THIS PRODUCT TO THE STORE

For any questions or concerns, please contact Rug Doctor customer service representative at **1-800-784-3628**

# REGISTER YOUR PRO DEEP CARPET CLEANER

Visit us online at  
**RUGDOCTOR.COM**

Retain for your records: To save time if calling Customer Service for information about your Rug Doctor® machine, it is recommended that you record your machine information below.

Serial #: \_\_\_\_\_  
Model #: \_\_\_\_\_  
Date of Purchase: \_\_\_\_\_

**NOTE:**  
You must keep your original sales receipt. It provides proof of purchase date in the event of warranty claim.

## Machine Replacement Parts & Accessories

Visit [rugdoctor.com/parts-and-accessories](http://rugdoctor.com/parts-and-accessories) for Pro Deep Carpet Cleaner replacements parts and accessories.



## Let us know how much you love your machine!

For over 40 years, Rug Doctor has engineered powerful, professional grade deep carpet cleaner machines. We pride ourselves on producing best-in-class machines.

**Rate this product on rugdoctor.com** or any of our retailer sites and let us know what you think!



For cleaning tips and more visit [rugdoctor.com](http://rugdoctor.com) or find us at:



RugDoctor



RugDoctor



RugDoctor



RugDoctor



RugDoctor

**RugDoctor®**

# PRO DEEP CARPET CLEANER

## MANUAL DEL USUARIO

Número de modelo  
**PDC-1, PDC-1R,  
PDC-1H**



### VIDEOS RÁPIDOS DE “CÓMO HACERLO

.....  
Visite [rugdoctor.com/support/machine](https://www.rugdoctor.com/support/machine)  
para ver videos instructivos útiles

rugdoctor.com | 1-800-784-3628  
13079 © (Rev. A. 07/21) 2020 Rug Doctor, LLC

# ***RugDoctor***<sup>®</sup>

**D**Desde hace más de 50 años, Rug Doctor ha diseñado poderosas máquinas de limpieza profunda de alfombras de alto rendimiento para los mercados de alquiler y de consumo. Presentamos el Pro Deep Carpet Cleaner de Rug Doctor, nuestro limpiador profundo de alfombras de grado comercial, de peso ligero y fácil de usar, para la limpieza profunda en el hogar.

El Pro Deep Carpet Cleaner fue diseñado pensando en usted. Para ayudarle a obtener los mejores resultados de limpieza, revise este manual de usuario rápido y fácil de usar.

**¡LE DESEAMOS UNA  
LIMPIEZA FELIZ!**

Rug Doctor, LLC.

P.O. 867145

Plano, Texas 75086

Correo electrónico: [consumer.support@rugdoctor.com](mailto:consumer.support@rugdoctor.com)

Sitio web: [www.rugdoctor.com](http://www.rugdoctor.com)

# CONTENIDO DEL MANUAL

---

- 20** Instrucciones de seguridad importantes
- 24** Su nuevo Pro Deep Carpet Cleaner
- 25** Sistema de limpieza The Rug Doctor
- 26** Rellenado del tanque de agua limpia
- 27** Limpieza de su alfombra
- 28** Vaciado del tanque de agua sucia
- 29** Luces indicadoras
- 30** Limpieza y almacenamiento de su máquina
- 31** Solución de problemas
- 32** Registro y consejos clave

# INSTRUCCIONES DE SEGURIDAD IMPORTANTES

**EL USUARIO DEBE LEER Y ENTENDER TODAS LAS INSTRUCCIONES ANTES DE USAR ESTA MÁQUINA.**

Al usar la máquina, siempre se deben tomar precauciones básicas, incluidas las siguientes:



## ADVERTENCIA

**PARA REDUCIR EL RIESGO DE INCENDIO, DESCARGA ELÉCTRICA O LESIONES:**

- › Para uso doméstico en interiores únicamente. No apto para su uso en exteriores.
- › Utilice la máquina únicamente como se describe en las instrucciones de esta guía y manual del usuario. Utilice únicamente las soluciones de limpieza y los accesorios recomendados por Rug Doctor.
- › **NO** deje la máquina sin supervisión mientras esté enchufada o mientras esté encendida. Desenchufe la máquina cuando no esté en uso y antes de limpiarla o darle mantenimiento.
- › Utilice solamente los productos de limpieza Rug Doctor® o Floor Doctor® destinados para su uso con esta máquina. Consulte la sección de Productos de limpieza de este manual.
- › **NO** la use si está bajo los efectos del alcohol o las drogas.
- › **NO** la sumerja. Úsela únicamente en superficies húmedas debido al proceso de limpieza.
- › **NO** sumerja o esponga la máquina a la lluvia, a la luz del sol al aire libre, no la coloque sobre agua estancada ni intente limpiar zonas inundadas con la máquina.
- › **NO** deje ni almacene la máquina al aire libre. Almacene siempre la máquina en un lugar seguro y seco en el interior. Mantenga la máquina alejada de superficies calientes y de temperaturas extremas.
- › **NO** utilice ni esponga la máquina a ningún ajuste o entorno inadecuado, como un entorno de construcción.
- › Tenga cuidado al utilizar agua caliente del grifo. **NO** hierva ni caliente en el microondas el agua que se utilizará en la máquina.
- › **NO** utilice la máquina como aspiradora.
- › Esta máquina está diseñada para limpiar alfombras normalmente sucias en una (1) pasada de limpieza, salvo las alfombras Berber o las de varios niveles o lazos.
- › **NO** utilice más de dos (2) pasadas de limpieza en cualquier área de la alfombra, ya que puede dar lugar a exceso de humedad y daños que podrían incluir manchas permanentes en la alfombra.
- › **NO** permita que la máquina funcione en seco. Cuando el tanque de solución se agote, deje de utilizar la máquina y siga las instrucciones para rellenarlo.
- › **NO** permita que esta máquina se utilice como juguete. Es necesaria la supervisión de un adulto con suma atención cuando la máquina es utilizada por niños o animales, o cerca de estos. Esta máquina no está destinada para ser utilizada por niños menores de 18 años.
- › **NO** permita que niños o mascotas coloquen partes de su cuerpo en las aberturas y piezas móviles o cerca de ellas.
- › **NO** utilice la máquina con cables, enchufes o accesorios dañados. Si esta máquina o cualquier accesorio asociado no funciona correctamente, se ha caído, se ha dañado, se ha dejado al aire libre, se ha utilizado de forma o en un entorno inadecuado, ha llovido o se ha caído en agua u otro líquido, deje de utilizarla de inmediato y devuélvala a su centro de alquiler o de servicio y notifique inmediatamente a Rug Doctor al (800) 784-3628. **NO** intente reparar una máquina dañada o rota bajo ninguna circunstancia.
- › **NO** la mueva ni la transporte tirando del cable, no utilice el cable como manija, no cierre puertas sobre el cable ni tire de él cuando se encuentre cerca de bordes o esquinas con filo. **NO** desplace la máquina sobre el cable. Mantenga el cable lejos de superficies calientes.
- › **NO** la desenchufe tirando del cable. Desenchufe tirando del enchufe.
- › **NO** abuse del cable. NUNCA utilice el cable para transportar, tirar de la máquina o desenchufarla.
- › **NO** modifique el enchufe con toma a tierra.
- › **NO** manipule el enchufe ni utilice esta máquina con las manos húmedas o sudorosas.
- › **NO** coloque ningún objeto en la abertura. **NO** utilice la máquina si alguna abertura está bloqueada. Mantenga las aberturas libres de polvo, pelusas, cabellos y todo lo que pueda reducir el flujo de aire.
- › Mantenga el cabello, la ropa suelta, los dedos y todas las partes del cuerpo lejos de las aberturas y de las partes móviles.
- › Apague todos los controles antes de desenchufarla.
- › Tenga aún más cuidado al limpiar en las escaleras.
- › **NO** utilice la máquina para aspirar líquidos o materiales inflamables o combustibles, como gasolina o determinadas pinturas.
- › **NO** la utilice en áreas donde puedan estar presentes.
- › **NO** utilice la máquina para aspirar objetos que se estén quemando o que estén despidiendo humo, como cigarrillos, fósforos o cenizas calientes.



- › **NO** aspire objetos duros o afilados como vidrio, clavos, tornillos, monedas, etc.
- › **NO** coloque la máquina sobre materiales tóxicos, como blanqueadores, amoníaco, limpiador de olores y limpiadores de drenajes, ni la utilice para aspirarlos. **NO** limpie sobre tomacorrientes eléctricos en el piso.
- › **NO** utilice un cable de extensión. **NO** seguir las instrucciones precedentes puede exponer al usuario a la posibilidad de descargas eléctricas, pérdidas o lesiones personales o la muerte.
- › La manguera de los accesorios contiene cables eléctricos. **NO** utilice ni repare una manguera dañada. **NO** la utilice cuando la manguera está cortada o perforada. Evite recoger objetos afilados.
- › La herramienta y la manguera de fijación para tapizados debe utilizarse únicamente para aplicaciones de limpieza doméstica utilizando solamente las soluciones de limpieza recomendadas por el fabricante.
- › Examine la manguera de fijación y la herramienta para tapizados periódicamente en busca de deterioro visible, como abrasiones, grietas, separaciones y similares.
- › Siempre utilice calzado con suela de goma al limpiar.
- › Asegúrese siempre de que el flotador esté instalado correctamente antes de cualquier operación de aspirado en húmedo.
- › **NO** utilice la máquina sin el tanque superior (blanco) en su lugar en el modelo Mighty Pro, X3 o Wide Track o la tapa o cubierta en su lugar en la máquina Pro Deep o Portable.
- › **NO** utilice la máquina si el filtro del domo no está en su lugar en el modelo Mighty Pro, X3 o Wide Track.
- › **NO** la utilice si el filtro no está instalado en el tanque de la máquina Pro Deep o Portable.
- › **NO** utilice ni coloque la máquina sobre pisos de madera, laminados, de fibra natural o cerca de estos.
- › **NO** utilice ni coloque la máquina sobre alfombras o alfombrillas de fibra natural, seda, lana, hilo sisal, yute, confeccionadas a mano o trenzadas, o cerca de estas.
- › **NO** utilice la máquina para limpiar los siguientes tejidos: seda, algodón haitiano, velour, terciopelo, corderoy, cuero, telas con código de limpieza S o X, o cualquier tela que no destiña.
- › **NO** utilice blanqueador, tinte, detergentes de lavado, polvos de limpieza, disolventes fuertes, químicos o cualquier producto que no sea de Rug Doctor con la máquina ya que pueden ocasionarse daños permanentes.
- › Apague siempre la máquina antes de conectar o desconectar la manguera o la manguera de la solución.
- › Utilícela únicamente como se describe en las instrucciones de este manual. Utilice únicamente los accesorios recomendados por el fabricante.
- › **NO** opere la máquina sin tanques o de manera incompatible con las advertencias anteriores o con las instrucciones de operación incluidas en esta guía de operaciones.
- › El producto contiene químicos que son conocidos en el Estado de California como causantes de cáncer, defectos de nacimiento y otros daños reproductivos.
- › Conéctela solamente a un tomacorriente con conexión a tierra adecuada. Consulte las "Instrucciones para la conexión a tierra".



## **ADVERTENCIA LA MÁQUINA PUEDE CONTENER AGUA**

**Para obtener mejores resultados y evitar el riesgo de daño permanente a su propiedad, alfombras, pisos y muebles, siga las siguientes advertencias:**

- › Siempre lea y siga las instrucciones de limpieza recomendadas por el fabricante de su alfombra o tapizado antes de utilizar la máquina.
- › Tenga aún más cuidado al limpiar en las escaleras.
- › La máquina está diseñada para limpiar alfombras con suciedad normal en una (1) pasada de limpieza. Pueden aplicarse dos (2) pasadas para alfombras con mucha suciedad, pero no sobre alfombras Berber, multinivel o afelpados. **NO** utilice más de dos (2) pasadas de limpieza en una zona o alfombra. No seguir esta instrucción puede provocar un exceso de humedad y manchas permanentes en alfombras. Si las alfombras no están lo suficientemente limpias, espere a que se sequen por completo y limpie de nuevo utilizando solo una (1) pasada.
- › **NO** deje agua en el tanque de agua limpia o sucia cuando no esté en uso. Vacíe inmediatamente el tanque de agua limpia y sucia después de cada uso.
- › **NO** utilice ni coloque la máquina sobre pisos de madera, laminados, de fibra natural o cerca de estos.
- › **NO** utilice ni coloque la máquina sobre alfombras o alfombrillas de fibra natural, seda, lana, hilo sisal, yute, confeccionadas a mano o trenzadas, o cerca de estas.
- › **NO** utilice la máquina para limpiar los siguientes tejidos: seda, algodón haitiano, velour, terciopelo, corderoy, cuero, telas con código de limpieza S o X, o cualquier tela que no destiña.
- › **NO** utilice blanqueador, tinte, detergentes de lavado, polvos de limpieza, disolventes fuertes, químicos o cualquier producto que no sea de Rug Doctor con la máquina ya que pueden ocasionarse daños permanentes.
- › Al limpiar tapizados o muebles, asegúrese de que el interruptor negro en la parte superior del armazón de la máquina esté en la posición "tapizado/herramienta manual". Si este interruptor está ajustado en "alfombra", pueden producirse daños.
- › No seguir las instrucciones anteriores puede exponer al usuario a descargas eléctricas, lesiones personales o la muerte.



## ADVERTENCIA DE INUNDACIÓN AL VACIAR EL AGUA SUCIA

Siempre tenga cuidado al vaciar el tanque de agua sucia. El depósito de agua sucia solo debe vaciarse en un inodoro o de forma segura en el exterior. Es posible que el flotador y la jaula ubicados dentro del tanque de agua sucia se desprendan durante el uso y mientras se desecha el agua. Vierta siempre el agua lentamente para asegurarse de que tanto el flotador como la jaula permanezcan dentro del tanque. Nunca “vierta” el agua sucia. Si no se siguen estas instrucciones, el flotador y la jaula pueden atascarse en inodoros, lavabos y similares. Rug Doctor no es responsable de ningún daño causado a los inodoros, lavabos y similares que resulten del incumplimiento de estas instrucciones.



## ADVERTENCIA

La conexión incorrecta del conductor del equipo de conexión a tierra puede provocar riesgo de descarga eléctrica. Consulte a un electricista o a una persona que realice servicio técnico calificados si tiene dudas respecto a si el tomacorriente está conectado a tierra en forma apropiada. No modifique el enchufe proporcionado con la máquina; si no entra en el tomacorriente, haga que un electricista calificado instale un tomacorriente adecuado. Esta máquina está preparada para su uso en un circuito con una capacidad nominal de 120 voltios y tiene un enchufe con conexión a tierra que se parece al enchufe que se ilustra en la Figura A. Asegúrese de que la máquina esté conectada a un tomacorriente que tenga la misma configuración que el enchufe. No se debe utilizar ningún adaptador con esta máquina.

### INSTRUCCIONES PARA LA CONEXIÓN A TIERRA

Esta máquina debe conectarse a un tomacorriente conectado a tierra. Si presentaran desperfectos o se rompiera, la conexión a tierra proporciona un paso de menor resistencia para la corriente eléctrica a fin de reducir el riesgo de descarga eléctrica. Esta máquina está equipada con un cable que tiene un conductor del equipo de conexión a tierra y un enchufe de conexión a tierra. El enchufe debe estar conectado a un tomacorriente adecuado que esté instalado y conectado a tierra en forma apropiada de acuerdo con todos los códigos y ordenanzas locales.

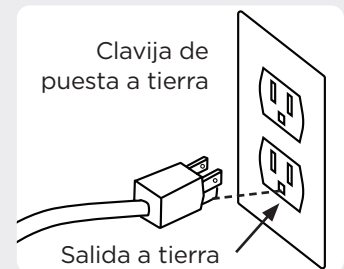

## LIMPIEZA CON SU MÁQUINA Y PRODUCTOS DE RUG DOCTOR

Lea todas las instrucciones completamente antes de comenzar. Para asegurar resultados adecuados, pruebe las alfombras y tapicería para comprobar que no destiñen. Moje un área poco llamativa con una pequeña cantidad de limpiador. Después de 1 o 2 minutos, séquela con una toalla de papel blanca y verifique si hubo transferencia de color. Siga estas pautas adicionales cuando limpie con su máquina Rug Doctor:

- › Las máquinas Rug Doctor y los productos de limpieza Rug Doctor son seguros para la mayoría de las alfombras. Sin embargo, corre el riesgo de dañar las alfombras y las superficies de pisos duros que no estén diseñadas para la limpieza con el método de extracción de agua. **NO** utilice ni coloque la máquina Rug Doctor o productos de limpieza en alfombras orientales de fibra natural (seda o lana), alfombras de lana confeccionadas a mano, alfombras bordadas, alfombras de hilo sisal o yute, pisos de madera dura ni pisos laminados. Algunas manchas requieren tratamiento profesional. Utilice agua fría al limpiar lana, mezclas de lana o fibras delicadas.

- › Las máquinas y productos de limpieza de Rug Doctor son seguros para muchas telas, incluso fibras delicadas. Sin embargo, corre el riesgo de dañar las telas que no están diseñadas para la limpieza con el método de extracción de agua. **NO** utilice las máquinas ni los productos de Rug Doctor para limpiar telas con código de limpieza S o X, seda, algodón haitiano, velour, corderoy cepillado, cuero o telas que destiñen, colchones y cubrecolchones hechos con espuma con memoria, espuma o plumón de ganso. Algunas manchas requieren tratamiento profesional. Utilice agua fría al limpiar lana, mezclas de lana o fibras delicadas.
- › La máquina fue diseñada para utilizarse en aplicaciones de alfombras y tapicería de acuerdo con las instrucciones y recomendaciones de este manual. Si utiliza la máquina Rug Doctor para limpiar superficies que no sean alfombras y tapicería, como pisos de superficie dura, utilice únicamente los productos recomendados por Rug Doctor. El Oxy Carpet Cleaner de Rug Doctor se puede utilizar de manera segura y eficaz para alfombras o recubrimientos de pisos de superficie dura a prueba de agua.
- › **NO** ponga blanqueador, tintes ni productos que no sean limpiadores Rug Doctor en esta máquina. El uso de productos inapropiados puede causar el mal funcionamiento de esta máquina y puede provocar daños en la alfombra o la máquina.
- › La espuma nunca debe ingerirse a través del filtro del domo. Podrían producirse daños en la alfombra y/o en el motor de aspiración.
- › Para reducir el riesgo de incendio y descarga eléctrica debido a daños de un componente interno, utilice solo los productos de limpieza Rug Doctor® destinados para ser utilizados con este aparato.
- › Evite recoger objetos duros o filosos con la máquina de limpieza de alfombras. Estos objetos pueden dañar la máquina.
- › **NO** utilice la máquina para aspirar en seco porque esta máquina no tiene un filtro de polvo fino. La aspiración en seco daña el motor de aspiración.
- › **NO** utilice la máquina para aspirar grandes cantidades de líquido, como un sótano inundado o un derrame grande. Esta máquina no está equipada con un apagado automático por desbordamiento.
- › Para evitar daños, no coloque la máquina o herramienta manual en pisos de madera dura ni laminados, ni permita que ninguna solución ni rociado en exceso entre en contacto con el piso.
- › Para evitar daños en la bomba, no presione el interruptor de pulverización (bomba) cuando el tanque de disolución esté vacío.
- › **Lea las instrucciones detenidamente. Rug Doctor, LLC no es responsable de los daños causados por el uso indebido de esta máquina.**

## CONSEJOS DE LIMPIEZA PARA OBTENER MEJORES RESULTADOS

- › Tratar manchas difíciles: Las máquinas de Rug Doctor están diseñadas para limpiar en profundidad y extraer en una sola pasada de limpieza. La mejor opción para limpiar manchas difíciles, manchas o áreas de tráfico es usar los productos especializados de Rug Doctor.
- › Evite mojar en exceso la alfombra. No sobrepase una mancha muy sucia más de 2 veces. Las alfombras Berber, de varios niveles o de bucles retienen más líquido. Para estos tipos de alfombras, **NO** repita las pasadas de limpieza. Si se desea una limpieza adicional, deje que las alfombras se sequen antes de intentar volver a limpiar las áreas muy sucias. Debido a que retienen más líquido, las alfombras Berber que están mojadas en exceso pueden experimentar una “separación” de suciedad o derrames muy profundamente incrustados en la alfombra o en el respaldo. Si experimenta este problema, deje que el área se seque por completo y vuelva a limpiar con pasadas rápidas simples (1 a 2 pies por segundo).
- › Limpieza de alfombras Berber: Puede usar su máquina Rug Doctor para limpiar alfombras Berber. Para obtener mejores resultados, realice solo una pasada mientras presiona el interruptor de pulgar para liberar la solución. Haga una segunda pasada sobre la misma área sin presionar el interruptor para que solo esté aspirando el líquido. Asegúrese de que la ranura de la aspiradora en el borde inferior delantero de la máquina esté ajustada contra la alfombra.
- › Superponga ligeramente las pasadas para cubrir todas las áreas. **IMPORTANTE:** Al presionar el botón rojo, mantenga la máquina en movimiento para que el cepillo vibratorio no se agite en un solo lugar.
- › Recuperación de líquidos. Debe recuperar entre el 70 y el 80% del líquido utilizado según el tipo de alfombra. Con la alfombra Berber, puede recuperar un poco menos de líquido.
- › Evite el exceso de espuma en el tanque de recuperación, que puede ser expulsada a través de la máquina y puede afectar su alfombra. Si se produce espuma, apague la máquina y vacíe el tanque blanco superior si está lleno.
- › Si reemplaza los muebles antes de que la alfombra esté completamente seca, coloque papel de aluminio debajo de las patas de los muebles para evitar manchas. Deje papel de aluminio debajo de las patas de los muebles hasta que la alfombra esté completamente seca.
- › Para un secado más rápido, ventile el área. Abra las puertas y ventanas. Coloque los ventiladores apuntando hacia abajo sobre la alfombra. Encienda la calefacción en climas húmedos o fríos. Encienda el aire acondicionado en climas húmedos o calurosos. Esto es muy recomendable cuando se limpian alfombras Berber.

---

**GUARDE ESTAS INSTRUCCIONES PARA SU USO EN EL FUTURO**

---

Your New **RugDoctor**<sup>®</sup>  
**PRO DEEP CARPET CLEANER**



- |   |   |   |
|---|---|---|
| 1. Botón de solución enjabonar y refregar         | 6. Puerto de la manguera de vacío                     | 12. Enrollador de cables giratorio              |
| 2. Luz indicadora de cepillo atascado             | 7. Tanque de agua sucia                               | 13. Tapa de vertido de solución de medida fácil |
| 3. Luz indicadora de solución vacía               | 8. Manija de transporte inferior                      | 14. Tanque de agua limpia                       |
| 4. Botón de liberación de la manija plegable      | 9. Puerto de la manguera de la solución               | 15. Seguros del carro de fácil elevación        |
| 5. Manija del carro del tanque de fácil elevación | 10. Manija principal                                  | 16. Rodillo del cepillo extraíble               |
|   | 11. Botón de encendido (alfombra/apagado/herramienta) |   |

# SISTEMA DE LIMPIEZA THE RUG DOCTOR



## Certificado por los expertos

El Pro Deep Carpet Cleaner con calificación de Platino de **The Carpet & Rug Institute** está diseñado para un rendimiento de limpieza máximo y profundo. Junto con nuestras fórmulas de limpieza profesionales de Rug Doctor, el sistema Pro Deep Carpet Cleaner ofrece resultados de calidad profesional y no anula la garantía de su alfombra.

**RugDoctor®**

## Limpie poderosamente como un profesional

En Rug Doctor, dedicamos nuestras vidas a ensuciarnos para que usted tenga su casa más limpia. Desarrollamos máquinas y soluciones de limpieza de alfombras que son fáciles de utilizar y tienen un poder comparable al de máquinas y soluciones profesionales a una fracción del costo. Las fórmulas profesionales de Rug Doctor están científicamente formuladas con triple acción para limpiar profundamente, desodorizar y proteger las superficies suaves. Nuestra amplia línea de fórmulas de limpieza para una limpieza profunda y limpieza de manchas en alfombras, tapetes de áreas, tapizados, áreas de mascotas, interiores de automóviles y más. Utilice las máquinas de limpieza verticales y limpieza de manchas de Rug Doctor para obtener resultados profesionales.



## Limpiador profundo a base de oxígeno para alfombras

La fórmula con oxígeno de triple acción **limpia, desodoriza y protege** en profundidad las alfombras frente a cualquier derrame o marca en el futuro. La limpieza activada con oxígeno se intensifica para eliminar la suciedad más rebelde, el hollín y desodoriza para limpiar, iluminar y renovar profundamente las superficies suaves. La tecnología SpotBlok repele a suciedad y el hollín después de una limpieza profunda para mantener las alfombras y superficies suaves más limpias y por más tiempo. Es segura de utilizar cerca de niños y mascotas cuando se usa directamente. Está formulada para utilizarse en TODAS las máquinas de limpieza profunda verticales para alfombras.



## Limpiador profundo para alfombras con suciedad de mascotas

Su fórmula de triple acción **limpia, desodoriza e impide que las mascotas se acerquen**. Científicamente diseñado con tecnología Pro-Enzymatic para eliminar manchas y olores de accidentes de mascotas de orina, heces, baba, vómito, sangre y manchas diarias de suciedad, hollín, pasto y más. Los neutralizadores de olor patentado desodorizan y disuaden a las mascotas de repetir el comportamiento. La tecnología SpotBlok evita que se fijen los accidentes futuros de mascotas y mantiene las superficies limpias por más tiempo. Es segura de utilizar cerca de niños y mascotas cuando se usa directamente. Está formulada para utilizarse en TODAS las máquinas de limpieza profunda verticales para alfombras.



## Manchas y tapicería

La fórmula de tripe acción del accesorio para tapicería o los limpiadores portátiles de manchas **limpia en profundidad, desodorizan y protegen** la tapicería y las superficies suaves. Científicamente formulado para eliminar manchas de café, gaseosas, vino, jugo, grasa de alimentos, lodo y más. Es genial para utilizarla en tapicería, áreas de tapetes, escaleras, colchones, camas de mascotas, interiores de automóviles y otras superficies suaves.

**Utilice siempre las soluciones de limpieza profesional RUG DOCTOR.**

Otras soluciones de limpieza pueden dañar la máquina y anular la garantía de esta.



Cómo utilizar:

# RELLENADO DEL TANQUE DE AGUA LIMPIA

1

## Localice el Tanque de Agua Limpia

El **tanque de agua limpia** es el tanque ubicado en la parte.



2

## Acceda al Tanque de Agua Limpia

Presione el botón de liberación del tanque de agua limpia y tire del tanque en un movimiento hacia fuera para liberar el tanque.



3

## Rellene el Tanque de Agua Limpia

Desenrosque la tapa de vertido de solución de medida fácil del tanque de agua limpia. Rellene el tanque de agua limpia con agua **CALIENTE** del grifo hasta la línea de rellenado.

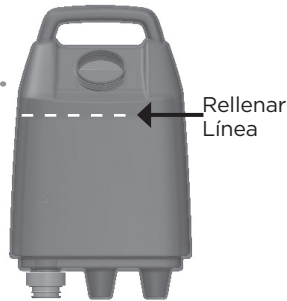

## RECUERDE

**Utilice siempre las soluciones de limpieza profesional RUG DOCTOR.** Otras soluciones de limpieza pueden dañar la máquina y anular la garantía de esta.

4

## Añada la Solución de Limpieza Rug Doctor

Siga las instrucciones en la parte posterior de la solución de limpieza Rug Doctor y rellene la tapa de vertido de solución de medida fácil con las onzas recomendadas de la solución. El tanque de agua limpia tiene capacidad de **1.5 galones** de agua. Atornille firmemente la solución Easy Measure Solution Pour Cap en el tanque.

Para Cabo →



5

## Ahora Usted Está Listo Para Limpiar

Vuelva a colocar firmemente el tanque de agua limpia en la máquina. Escuchará un sonido clic cuando el tanque esté colocado en su lugar.

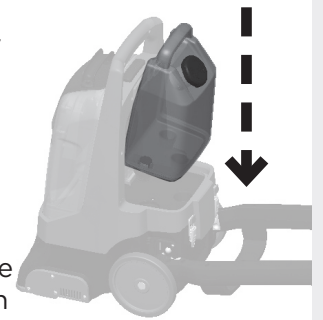

Cómo utilizar:

# LIMPIEZA DE SU

## IMPORTANTE CONSEJO DE LIMPIEZA:

Aspire el área con una aspiradora seca antes de limpiar en profundidad

1

### Enchufe la Máquina

Inserte el enchufe en un tomacorriente debidamente conectado a tierra.



#### PRECAUCIÓN

Antes de enchufar la máquina, revise el botón de encendido para asegurarse de que está en la posición de apagado.



2

### Coloque la Máquina

Tire firmemente de la manija principal para liberarla en la posición de limpieza.



3

### Encienda la Máquina

Presione el botón alfombra de color rojo ubicado en la manija principal.

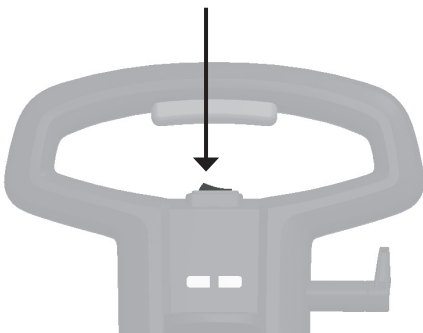

4

### Limpieza de Sus Alfombras

Presione el botón enjabonar y refregar para aplicar la solución mientras hace 2 pasadas húmedas lentas (1 hacia adelante y 1 hacia atrás) sobre cada área.

Suelte el botón de solución enjabonar y refregar.

Haga 2 pasadas lentas en seco hacia (1 adelante y 1 atrás), para aspirar la solución sucia (No mantenga presionado el botón de solución enjabonar y refregar en este paso).





Cómo utilizar:

# VACIADO DEL TANQUE DE AGUA

1

## Localice el Tanque de Agua sucia

El tanque de agua sucia es el tanque ubicado en la parte frontal de la máquina.



### PRECAUCIÓN

Verifique que el botón de encendido esté en la posición "off" (apagado).

2

## Libere el Tanque de Agua Sucia

Empuje el botón de liberación del **tanque de agua sucia** y **tire** del tanque en un movimiento hacia afuera para liberar el tanque.

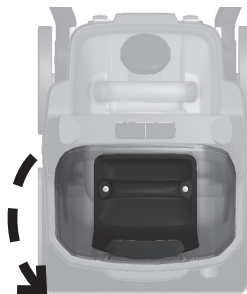

3

## Elimine el Agua Sucia

**Desatornille** la tapa de abertura ancha en la parte posterior del tanque y descarte el agua sucia.



NOTA: **NO** vierta en el fregadero o en la tina. Debe verter el agua sucia en el inodoro o afuera.

4

## Asegure el Tanque de Agua Sucia

Enjuague el tanque de agua sucia con agua tibia y vuelva a colocar la tapa en el tanque.

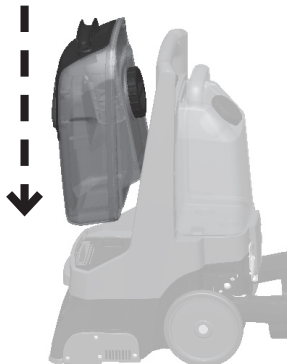

Vuelva a colocar el tanque de agua sucia en la máquina. Escuchará un sonido clic cuando el tanque esté colocado en su lugar.

## CARRO DE FÁCIL ELEVACIÓN



### Retire el Carro de Fácil Elevación

Baje la manija principal. Suelte los dos seguros del carro de fácil elevación en la parte posterior de la máquina. El carro de fácil elevación se puede utilizar para transportar los dos tanques para facilitar el llenado y el vaciado de tanques.



### Reemplace el Carro de Fácil Elevación

Coloque el extremo delantero del carro de fácil elevación de vuelta en la máquina, asegurándose de que los pestillos estén en su lugar. Baje la parte trasera del carro en su lugar y asegure con los seguros del carro de fácil elevación.

# LUCES INDICADORAS

El Pro Deep Carpet Cleaner está equipado con un útil sistema de luces indicadoras diseñado para alertarle rápidamente sobre los problemas durante la limpieza. El Pro Deep Carpet Cleaner tiene luces indicadoras exclusivas de “Cepillo atascado” y “Solución vacía”.

La **luz indicadora de cepillo atascado** se activa cuando los artículos cotidianos (como calcetines, juguetes pequeños, etc.) se atascan en el rodillo del cepillo, bloqueando y evitando que el rodillo del cepillo gire. Cuando la máquina detecta un atasco, el motor del cepillo se apagará y se encenderá la luz indicadora de cepillo atascado. El sistema de indicador de cepillo atascado protege a la máquina y evita que se desgaste la correa.

## Eliminar el Atasco del Rodillo del Cepillo

1

### Luz indicadora encendida

La luz indicadora de atasco del cepillo se encenderá si la máquina detecta un atasco del rodillo del cepillo.

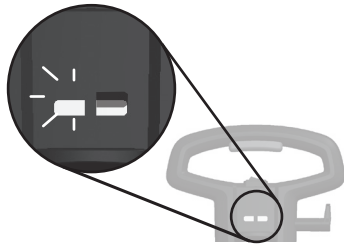

2

### Acceda al rodillo del cepillo

Apague la máquina y desenchúfela del tomacorriente.

Retire los tanques de agua.

Coloque la máquina con cuidado sobre su parte posterior para acceder al rodillo del cepillo.



3

### Retire el atasco

Retire con cuidado el elemento atascado del rodillo del cepillo.

Una vez que ha retirado el elemento atascado, coloque la máquina en posición vertical, reemplace los dos tanques, enchufe la máquina y presione el botón alfombra para seguir con la limpieza.

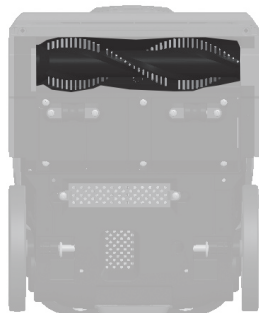

La **luz indicadora de solución vacía** se activa cuando está agotado el nivel de agua en el tanque de agua limpia. El sistema de luz indicadora de solución vacía protege a la máquina y evita que la bomba se quemara cuando la máquina funciona en seco.

## Rellenado de la Solución de Limpieza

1

### Luz indicadora encendida

La luz indicadora de solución vacía se encenderá si la máquina detecta que el tanque de agua limpia está vacío.

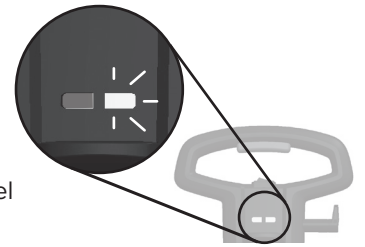

2

### Añada solución de limpieza y agua

Llene el tanque con la solución de limpieza Rug Doctor y agua de grifo CALIENTE hasta que llegue a la línea de llenado (siga las instrucciones en la botella de la solución de limpieza).

Consulte las instrucciones en la página 8.

Atornille firmemente la tapa de nuevo en el tanque.



3

### ¡Ahora usted está listo para limpiar!

Vuelva a colocar el tanque de agua limpia en la máquina. Escuchará un sonido clic cuando el tanque esté colocado en su lugar.

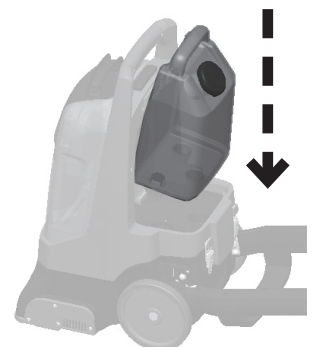

# LIMPIEZA Y ALMACENAMIENTO DE LAS MÁQUINAS

1

## Limpie y Enjuague los Tanques de Agua

Presione los botones de liberación del tanque de agua sucia y del tanque de agua limpia y tire de los tanques hacia afuera.

Lleve los tanques al fregadero y enjuague ambos tanques con agua tibia.

Deje que los tanques se sequen completamente para evitar el olor cuando se almacenan.

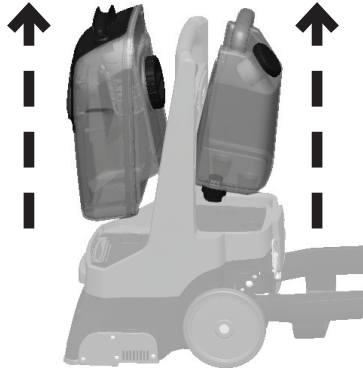

2

## Asegure los Tanques de Agua

Después de enjuagar ambos tanques, colóquelos en la unidad y asegúrelos en su lugar.

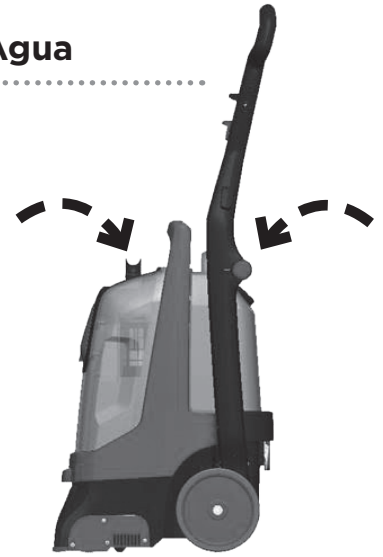

3

## Enrolle el Cable

Enrolle el cable alrededor del enrollador de cables giratorio.

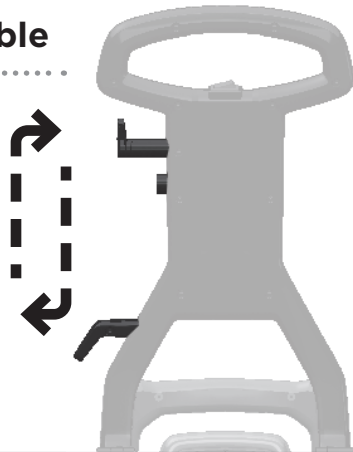

4

## Manija Plegable

Tire hacia arriba del botón de liberación de la manija plegable para plegar la manija y almacenar la unidad de manera más fácil y rápida.



## RODILLO DEL CEPILLO DESMONTABLE

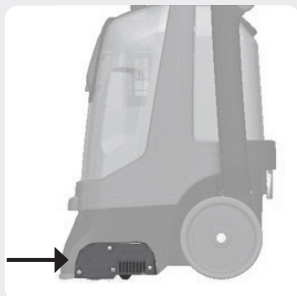

1. Apague la máquina y desenchúfela del tomacorriente.
2. Retire los tanques.
3. Coloque la máquina sobre su costado para permitir el acceso al panel de acceso del rodillo del cepillo.
4. Retire los cuatro tornillos situados en el panel del rodillo del cepillo.
5. Levante el rodillo del cepillo por el costado de la máquina.
6. Inserte y deslice el rodillo del cepillo limpio.
7. Reemplace el panel de acceso del rodillo del cepillo y asegúrelo con tornillos.
8. Coloque la máquina en posición vertical y reemplace los tanques.

# SOLUCIÓN DE PROBLEMAS

La siguiente guía de solución de problemas se proporciona para ayudarle a resolver los problemas que puedan surgir con el uso común de la máquina.

PROBLEMA	POSIBLE MOTIVO	CÓMO SOLUCIONARLO
No hay corriente eléctrica	<ul style="list-style-type: none"> <li>› El cable de alimentación no está enchufado</li> <li>› El botón de encendido no está encendido</li> </ul>	<ul style="list-style-type: none"> <li>› Enchufe el cable de alimentación en el tomacorriente de la pared</li> <li>› Deslice el botón de encendido a alfombra o herramienta según se necesite</li> </ul>
Tire de la manija hacia atrás para levantar la parte delantera de la máquina	<ul style="list-style-type: none"> <li>› La manija está en la posición de bloqueo</li> </ul>	<ul style="list-style-type: none"> <li>› Mientras presiona hacia abajo el carro del tanque de fácil elevación, tire hacia atrás en la manija principal para liberar la manija principal en la posición de limpieza</li> </ul>
No hay rociado / rociado bajo	<ul style="list-style-type: none"> <li>› No se presiona el botón de solución Soap &amp; Scrub (enjabonar y refregar)</li> <li>› El tanque de agua limpia está vacío o tiene poca cantidad</li> <li>› El tanque de agua limpia no está asentado ni instalado correctamente</li> <li>› El botón de encendido está en la posición incorrecta</li> <li>› La válvula del tanque de agua limpia está obstruida</li> </ul>	<ul style="list-style-type: none"> <li>› Mantenga presionado el botón de solución enjabonar y refregar</li> <li>› Rellene el tanque de agua limpia con agua y con la solución</li> <li>› Levante el tanque de agua limpia y vuelva a colocarlo en su posición. El tanque deberá encajar en su lugar cuando se coloca correctamente</li> <li>› Revise que el botón de encendido está en la posición correcta dependiendo del uso</li> <li>› Retire la válvula del fondo del tanque de agua limpia. Limpie con agua tibia y jabonosa y reemplace</li> </ul>
No hay succión / succión baja	<ul style="list-style-type: none"> <li>› El tanque de agua sucia está lleno</li> <li>› El tanque de agua sucia no está asentado/instalado correctamente</li> <li>› El carro de fácil elevación no está instalado correctamente</li> <li>› El botón de encendido está en la posición incorrecta</li> <li>› El puerto de la manguera de vacío en el tanque de agua sucia no está completamente sellado</li> </ul>	<ul style="list-style-type: none"> <li>› Vacíe el tanque de agua sucia y reemplace el tanque vacío cuando termine</li> <li>› Levante el tanque de agua sucia y vuelva a colocarlo en su posición</li> <li>› Tire hacia atrás de los dos seguros del carro de fácil elevación para liberarlos. Levante el carro del tanque de la base de la máquina. Coloque la parte delantera del carro en su posición inicial, luego baje la parte posterior del carro hacia su posición y vuelva a colocar los seguros del carro.</li> <li>› Revise dos veces el botón de encendido y asegúrese de que está en el modo deseado (alfombra es para la limpieza de alfombras, herramienta es para los accesorios eléctricos, opcionales)</li> <li>› Presione la solapa negra en el puerto de la manguera de vacío</li> </ul>
El rodillo del cepillo giratorio no gira	<ul style="list-style-type: none"> <li>› No se presiona el botón "SOAP &amp; SCRUB" (enjabonar y refregar)</li> <li>› La máquina no está en el modo de alfombra</li> <li>› Si algo se aloja en el rodillo del cepillo, este dejará de girar y se encenderá la luz indicadora de cepillo atascado</li> </ul>	<ul style="list-style-type: none"> <li>› Presione el botón "SOAP &amp; SCRUB" (enjabonar y refregar) de la manija</li> <li>› Deslice el botón de encendido a alfombra</li> <li>› Apague la unidad y desenchufe el cable de corriente del tomacorriente. Verifique que no haya nada que detenga el giro del rodillo del cepillo. Cuando se haya eliminado el atasco del rodillo del cepillo, enchufe la máquina y enciéndala para reiniciar el rodillo del cepillo</li> </ul>

Si no puede resolver el problema o si tiene otras preguntas,  
**llame a la línea de atención al cliente al 1-800-784-3628**

# INFORMACIÓN SOBRE LA GARANTÍA

## Garantía

Las máquinas para limpieza de alfombras de Rug Doctor® han sido fabricadas, probadas e inspeccionadas de conformidad con los altos estándares de calidad de Rug Doctor. La (“Máquina”) Pro Deep Carpet Cleaner de Rug Doctor está respaldada por una garantía limitada de un (1) año (“Garantía”).

## Garantía limitada de un (1) año para el consumidor

Rug Doctor brinda al comprador original, que conserva el comprobante de compra de Rug Doctor o de un distribuidor autorizado de Rug Doctor, esta Garantía limitada para la máquina adquirida para el uso doméstico normal (se excluye el uso de alquiler). Usted es responsable de notificar a Rug Doctor, dentro de un período de treinta (30) días a partir de la fecha de compra original, si falta alguna pieza o componente de su máquina. El recibo de compra que muestra fecha, precio y artículo adquirido es el comprobante de compra inicial y determina la validez de su Garantía. Para asegurarse de que su Garantía se procese correctamente, conserve su recibo original de compra y envíe por correo la tarjeta de garantía que se le entregó con la compra de su máquina nueva. También puede llenar una inscripción de Garantía en nuestro sitio web [www.rugdoctor.com](http://www.rugdoctor.com). Usted es responsable de registrar su Máquina, ya sea enviando la tarjeta de Garantía o registrándose en nuestro sitio web a más tardar a los 30 días de su compra.

## ¿QUÉ CUBRE ESTA GARANTÍA/CUÁNTO DURA LA GARANTÍA?

Para el comprador original, Rug Doctor reparará o reemplazará cualquier pieza que se encuentre defectuosa en cuanto a los materiales o mano de obra de su máquina dentro del período de garantía indicado anteriormente en el plazo de un (1) año o en la fecha de compra y de un (1) año en las piezas externas de la carcasa.

## QUÉ NO CUBRE LA GARANTÍA

Las siguientes exclusiones se aplican a las fallas de la Máquina y de las piezas debido a: 1) desgaste normal, accidente, otro siniestro, negligencia, mantenimiento inadecuado; uso incorrecto y ajustes no autorizados; 2) alteraciones a la Máquina; 3) abuso o uso indebido de la Máquina, incluido el uso que no cumpla con la “Guía del usuario”; 4) Máquinas que no fueron ensambladas, utilizadas o mantenidas de conformidad con las instrucciones operativas; 5) defectos o daños provocados por el servicio o las piezas provistas por distribuidores no autorizados de Rug Doctor; 6) mantenimiento normal tal como la eliminación de obstrucciones o la limpieza de los rodillos de las escobillas; 7) daños provocados por fuentes externas tales como líquidos, materiales calientes, el clima o la proximidad al calor. Rug Doctor no ofrece garantía para piezas individuales de la Máquina para compra de los consumidores. Todas las piezas individuales de la Máquina se excluyen de la Garantía. Esta Garantía no reembolsa el precio de compra. Para obtener una mejor eficiencia operativa y limpieza, se recomienda el uso de productos de Rug Doctor. El uso de la máquina para alquiler anula la Garantía y no está permitido en virtud de la Ley Federal (consultar la declaración sobre “USO NO AUTORIZADO” detallada a continuación). Rug Doctor no es responsable de ningún daño emergente o fortuito de ninguna naturaleza relacionado con la compra/el uso de su máquina. En ningún caso la responsabilidad civil de Rug Doctor superará el precio de compra de la Máquina. Algunos estados no permiten la exclusión o limitación de los daños emergentes o fortuitos, por lo que es posible que las limitaciones o exclusiones anteriores no se apliquen a usted. **TODAS LAS DEMÁS GARANTÍAS, YA SEAN ORALES O ESCRITAS, ESTÁN EXPRESAMENTE EXCLUIDAS. LAS GARANTÍAS IMPLÍCITAS DE COMERCIABILIDAD E IDONEIDAD PARA UN FIN DETERMINADO, QUE PUEDEN SURGIR POR EFECTO DE LA LEY, ESTÁN LIMITADAS A CINCO (5) AÑOS A PARTIR DE LA FECHA PROBADA DE COMPRA, A MENOS QUE LA LEY ESTATAL APLICABLE DISPONGA OTRA COSA.**



## GASTOS

Si una Máquina es devuelta a un centro de servicios por Garantía para reparaciones dentro de un período de treinta (30) días a partir de la fecha de compra original, Rug Doctor paga los gastos de transporte de ida al centro de servicios por Garantía y los gastos de retorno a su domicilio. Posteriormente, es posible que se le indique que lleve la Máquina hasta un centro de reparación local o que envíe la Máquina hasta un centro de servicios por Garantía de Rug Doctor en caso de que sean necesarias reparaciones adicionales durante el período de Garantía. Durante el período de Garantía, pero después de los treinta (30) días iniciales, usted será responsable de pagar cualquier gasto de transporte para los envíos hasta un centro de servicios por Garantía para las reparaciones. Rug Doctor pagará los gastos de transporte para devolverle su máquina. Si Rug Doctor determina que una Máquina no puede ser reparada, Rug Doctor se reserva el derecho de optar por reemplazar la Máquina por una reacondicionada o por una usada del mismo modelo. El período de Garantía original permanecerá vigente para cualquier Máquina de reemplazo. Es decir, la Garantía no comenzará de nuevo.

## DE QUÉ MANERA SE APLICAN LAS LEYES ESTATALES

Esta Garantía le brinda derechos legales específicos. Es posible que también tenga otros derechos que varían de un estado a otro.

## ¿CÓMO PUEDO OBTENER SERVICIO TÉCNICO BAJO LOS TÉRMINOS DE ESTA GARANTÍA?

Para obtener asistencia por Garantía, llame al 1-800-RUG DOCTOR (1-800-784-3628) o envíe un correo electrónico a [consumer.support@rugdoctor.com](mailto:consumer.support@rugdoctor.com). Rug Doctor necesitará la siguiente información para poder ayudarle: nombre, dirección y número de teléfono, modelo y número de serie del producto, y comprobante de compra que muestre la fecha y el lugar de la compra. Explique la naturaleza del problema. Rug Doctor revisará todos los hechos involucrados y le indicará cuál es el procedimiento recomendado. Recomendamos que conserve la caja y los materiales de empaque originales. Rug Doctor no proporciona ninguna caja ni material de embalaje.

## USO NO AUTORIZADO

El uso de esta Máquina con las marcas comerciales Rug Doctor con fines de alquiler NO ESTÁ AUTORIZADO y transgrede la Sección 1114(l) del Código de los Estados Unidos (United States Code, U.S.C.) y la Sección 1125(a) del Título 15 del U.S.C.

## GARANTÍA COMERCIAL LIMITADA DE UN (1) AÑO

Todos los términos de la garantía expresados anteriormente se aplicarán en todos los aspectos para el comprador original de Estados Unidos de una máquina limpiadora de alfombras Pro Deep de Rug Doctor, quien compra/utiliza la máquina comercialmente (no en uso doméstico), excepto que el período de Garantía para los defectos de material o mano de obra, así como las piezas de la carcasa para la máquina de uso comercial sea de un (1) año. Puede registrar su Máquina Rug Doctor en [www.rugdoctor.com](http://www.rugdoctor.com).

## MANTENIMIENTO DE SU MÁQUINA

**Si su Pro Deep Carpet Cleaner de Rug Doctor requiere mantenimiento:**

Contacte a la línea de Atención al cliente de Rug Doctor si necesita información acerca de reparaciones o piezas de repuesto o si tiene alguna pregunta acerca de su garantía.

**INFORMACIÓN DE CONTACTO DE ATENCIÓN AL CLIENTE DE RUG DOCTOR:**

WEBSITE: [www.rugdoctor.com/customer-support](http://www.rugdoctor.com/customer-support)

CORREO ELECTRÓNICO: [consumer.support@rugdoctor.com](mailto:consumer.support@rugdoctor.com)

TELÉFONO: 1-800-784-3628

**Nota:** Debe guardar su recibo de compra original. Este le proporciona una prueba de la fecha de compra en caso de reclamo de garantía.



**NO DEVUELVA ESTE PRODUCTO A LA TIENDA**

Para cualquier pregunta o inquietud, contacte al representante de Atención al cliente de Rug Doctor al **1-800-784-3628**

# ¡REGISTRE SU PRO DEEP CARPET CLEANER HOY!

Visítenos en línea en  
**RUGDOCTOR.COM**

Guárdelo para sus registros: Para ahorrar tiempo, si llama al Servicio de Atención al Cliente para obtener información acerca de su máquina Rug Doctor®, se recomienda que registre la información de su máquina a continuación.

N.º de serie: \_\_\_\_\_

N.º de modelo: \_\_\_\_\_

Fecha de compra: \_\_\_\_\_

**NOTA:**

Debe guardar su recibo de compra original. Este le ofrece una prueba de la fecha de compra en caso de una reclamación de garantía.

## Piezas de repuesto y accesorios de la máquina

Visite [rugdoctor.com/parts-and-accessories](http://rugdoctor.com/parts-and-accessories) para buscar piezas de repuesto y accesorios del Pro Deep Carpet Cleaner.



## ¡Háganos saber cuánto ama usted a su máquina!

Desde hace más de 40 años, Rug Doctor ha diseñado poderosas máquinas de limpieza profunda de alfombras de alto rendimiento. Nos enorgullecemos de producir las máquinas que son las mejores en su clase.

¡Califique este producto en [rugdoctor.com](http://rugdoctor.com) o en cualquiera de nuestros sitios minoristas y denos su opinión!



FUE INCREÍBLE.



REALMENTE ME GUSTÓ LO BIEN QUE LIMPIÓ MIS ALFOMBRAS.

Para obtener consejos de limpieza y mucho más, visite [rugdoctor.com](http://rugdoctor.com) o encuéntrenos en:



RugDoctor



RugDoctor



RugDoctor



RugDoctor



RugDoctor